

令和4年度 静岡市中学校総合体育大会 ソフトテニスの部

期 日 令和4年7月3日

会 場 静岡県草薙庭球場

【個人戦 男子の部】

1 長澤・鈴木寛(大里)	渡邊・佐生(長田南)	40
2 寺田・望月(竜爪)	福井・石神(東)	41
3 山田・白鳥透(観山)	田中・中山(清水一)	42
4 片山・望月(長田南)	久保田・杉山(末広)	43
5 岩崎・山本(高松)	渡邊・渡辺(豊田)	44
6 佐藤・北澤(長田西)	大倉・落合(竜爪)	45
7 瀧澤・藤下(清水四)	山本琉・山本玲(清水六)	46
8 中山・小嶋(清水飯田)	小林・海野(東豊田)	47
9 高田・中村(清水六)	山崎・石田(大里)	48
10 中山・梅田(安東)	足立・見城(清水八)	49
11 森川・高橋(清水七)	山田隆・大村(清水飯田)	50
12 杉山・芹澤(豊田)	折原・瀬川(清水七)	51
13 鈴木・春日井(清水八)	古本・山田蒼(清水一)	52
14 大橋・大河原(東)	府川・青木(蒲原)	53
15 鈴木・池田(東豊田)	棧原・市川(安東)	54
16 柿田・石部(蒲原)	池田将・小崎(清水四)	55
17 土屋・剣持(末広)	前田・黒川(観山)	56
18 柴・糠谷(清水二)	望月博・渡辺(大里)	57
19 石川・村上(清水一)	杉山・内田(清水二)	58
20 田中・大西(清水二)	三室・北條(東豊田)	59
21 芝田・青木(大里)	岡崎・外岡(豊田)	60
22 増田智・増田陽(清水一)	鈴木・野崎(末広)	61
23 山田・永井(清水八)	川嶋・青木(清水四)	62
24 石割・柴田(清水飯田)	鈴木・柴山(長田西)	63
25 漆畑・島村(豊田)	良知・伊村(高松)	64
26 寺田・樫山(長田西)	海野・前浦(大里)	65
27 岩科・望月(東豊田)	石川・吉川(清水八)	66
28 田嶋・大橋(高松)	櫻井・富田(長田南)	67
29 田中・前田(藁科)	柴山・小沼(清水七)	68
30 西ヶ谷・池田拓(清水四)	石原・平野(清水飯田)	69
31 鈴木朝・石田(清水六)	磯部・佐野(蒲原)	70
32 縄巻・岩崎(長田南)	朝比奈・仲川(安東)	71
33 里見・山下(安東)	渡邊・神谷(観山)	72
34 浅岡・杉本(末広)	森・藤波(清水一)	73
35 大塚・青柳(清水七)	原・跡邊(清水六)	74
36 美那川・岩科(竜爪)	笈川・長谷川(清水二)	75
37 井上・山田遥(清水一)	酒井・山本悠(竜爪)	76
38 新津・山田(東)	岡村・青木比(東)	77
39 鈴木・嵯峨寛(観山)		

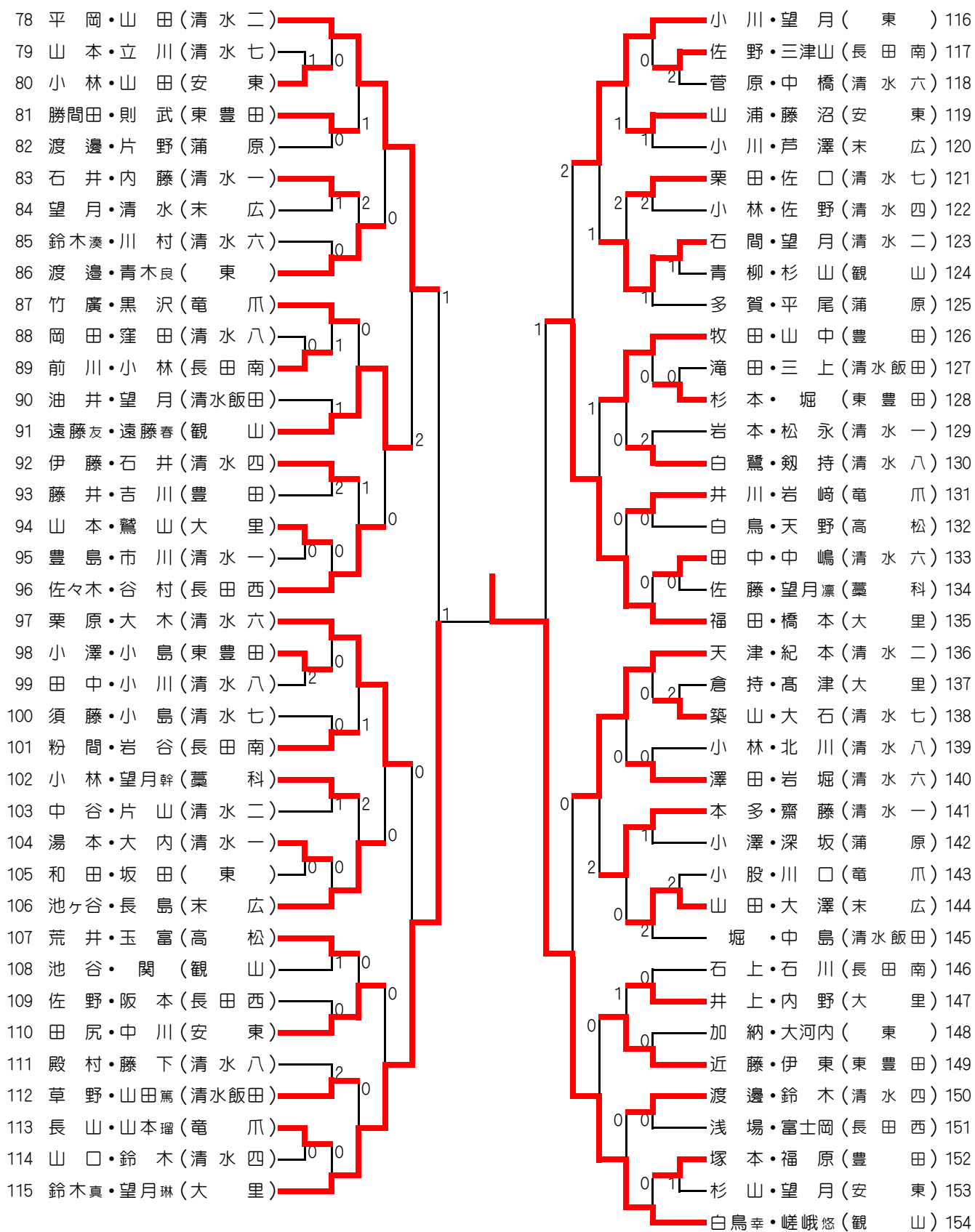

決勝戦

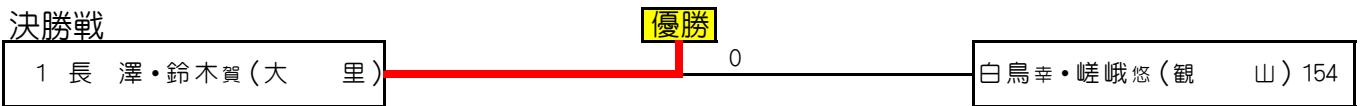

3位・4位決定戦

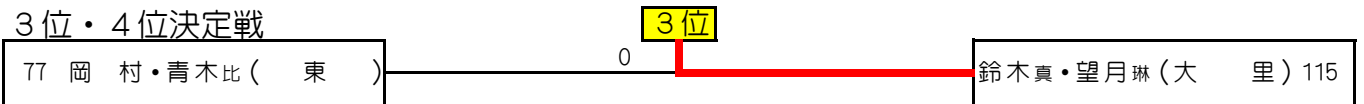

5位・6位決定戦

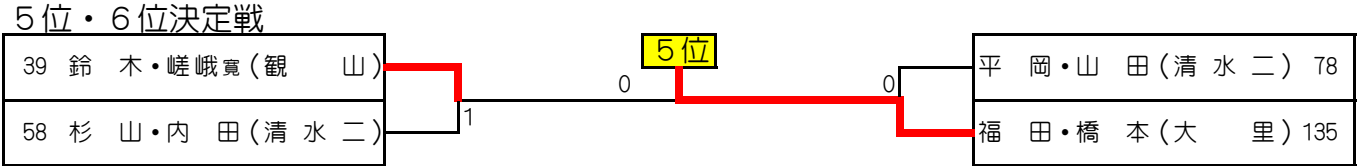

7位・8位決定戦

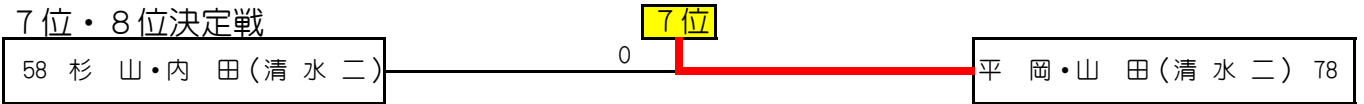

9位・10位決定戦

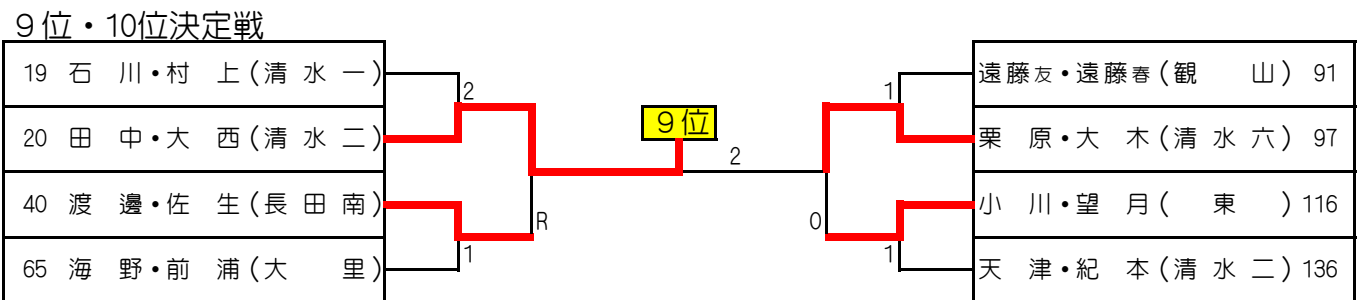

11位・12位決定戦

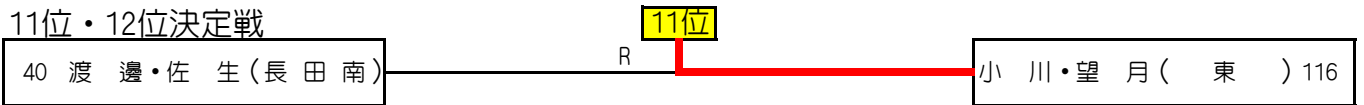

13位・14位決定戦

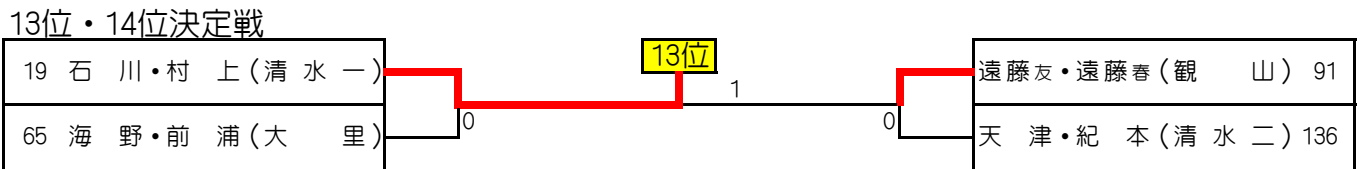

順位

優勝	長澤・鈴木賀	(大里)
準優勝	白鳥幸・嵯峨悠	(観山)
3位	鈴木真・望月琳	(大里)
4位	岡村・青木比	(東)
5位	福田・橋本	(大里)
6位	鈴木・嵯峨寛	(観山)
7位	平岡・山田	(清水二)
8位	杉山・内田	(清水二)
9位	田中・大西	(清水二)
10位	栗原・大木	(清水六)
11位	小川・望月	(東)
12位	渡邊・佐生	(長田南)
13位	石川・村上	(清水一)
14位	遠藤友・遠藤春	(観山)

※ 1位~14位が県大会出場