

令和6年度静岡市中学校総合体育大会 ソフトテニス競技 (女子個人戦の部)

期日 令和6年6月30日
会場 静岡県草薙庭球場

1	蛭谷・山田 (清水五)				水取・大石 (清水三)	53
2	松本・赤堀 (清水飯田)	1	0		安食・荻 (清水一)	54
3	西澤・室伏 (清水一)				田口・山崎 (竜爪)	55
4	遠藤・仲田 (豊田)				米倉・水上 (清水五)	56
5	倉野・海野 (清水四)	0	0		杉山凛・佐野 (清水興津)	57
6	増田・寺野 (長田南)	0			竹内・中村 (清水四)	58
7	堀田・林 (清水七)				新居・大石 (高松)	59
8	小幡・梶山 (藁科)			1	杉山・稲吉 (東豊田)	60
9	田中・高須 (末広)	1	0		梅原・竹下 (末広)	61
10	佐藤・岩崎 (西奈)			1	石津・林 (美和)	62
11	大杉・馬場 (清水六)				鈴木・林 (安東)	63
12	田中・榎本 (観山)	2	0		大石・小泉 (西奈)	64
13	北川・杉山優 (清水興津)		1		望月彩杏・望月彩愛 (清水八)	65
14	澄川・上野 (蒲原)				堀・杉山 (清水二)	66
15	瀧澤・藤原 (東豊田)	1	1		宮原・津田唯 (清水七)	67
16	望月・藤原 (籠上)				松丸・郷戸 (観山)	68
17	杉山・曾根 (静岡東)				小関・安倍 (大里)	69
18	古厩・成川 (清水八)	0	0	0	大渡邊・藤島 (籠上)	70
19	遠藤・三浦 (竜爪)				大内・石川 (服織)	71
20	鈴木・森陰 (静岡南)			1	海野・小澤 (長田南)	72
21	高倉・増子 (大里)	0	0		若林・鈴木 (清水飯田)	73
22	横山・濁澤 (安東)	2			小林・池田 (雙葉)	74
23	花森・佐藤 (長田西)			1	若月・片野 (蒲原)	75
24	赤羽・川田 (清水二)				佐藤・塩沢 (豊田)	76
25	山田・勝山 (高松)	0	0	2	浅野・梨山 (長田西)	77
26	小柳・小林美 (城山)			1	梶谷・市川 (静岡東)	78
27	滝田・南原 (観山)				杉山・西原 (清水飯田)	79
28	高橋・磯部 (蒲原)		1		漆畑彩・小林 (東豊田)	80
29	長澤・齊藤 (清水八)	2			松浦・山田 (清水七)	81
30	美尾・望月 (由比)			1	池田・望月 (竜爪)	82
31	飯塚・岩崎 (竜爪)	1	1		日吉・鈴木優 (蒲原)	83
32	望月・杉山莉 (清水興津)	0	1		川口・川西 (長田南)	84
33	澤瀧・杉山 (清水四)			1	北川・島 (中島)	85
34	今中・大石 (安東)			2	尾崎・杉浦 (長田西)	86
35	藤原・前島 (長田西)	2	0	1	近藤渚・近藤彩 (清水三)	87
36	遠藤・小松 (長田南)				上村・長嶋 (清水四)	88
37	藤井・望月 (中島)				漣・長谷川 (末広)	89
38	渡辺・中島 (清水七)	0	0		横田・宇野 (清水八)	90
39	由比藤・杉山 (大里)			0	長屋・森本 (籠上)	91
40	古川・佐原 (末広)			2	八木・大庭 (雙葉)	92
41	八木・寺本 (静岡東)		1	0	濱田・中山 (清水二)	93
42	大石芽・岩崎 (服織)	1	1		山口・北別府 (清水一)	94
43	出島・藤浪 (高松)			1	佐々木・畔柳 (清水興津)	95
44	増田・八木 (清水二)	2	0		松本・高貝 (大里)	96
45	吉永・藤田 (清水一)				松田・池田 (由比)	97
46	徳田・鎌田 (美和)	2			河村・鈴木 (西奈)	98
47	結城・木原 (清水二)				青島・鞆矢 (安東)	99
48	安田・松永 (西奈)		0	0	浦田・鈴木芽 (観山)	100
49	山口乃・山口美 (清水飯田)	1			小泉・内田 (清水六)	101
50	植松・清水 (雙葉)				熊谷・小田切 (静岡東)	102
51	原田・榎原 (籠上)	2	0		大石百・櫻井 (服織)	103
52	篠田・漆畑悠 (東豊田)				小林璃・谷澤 (城山)	104

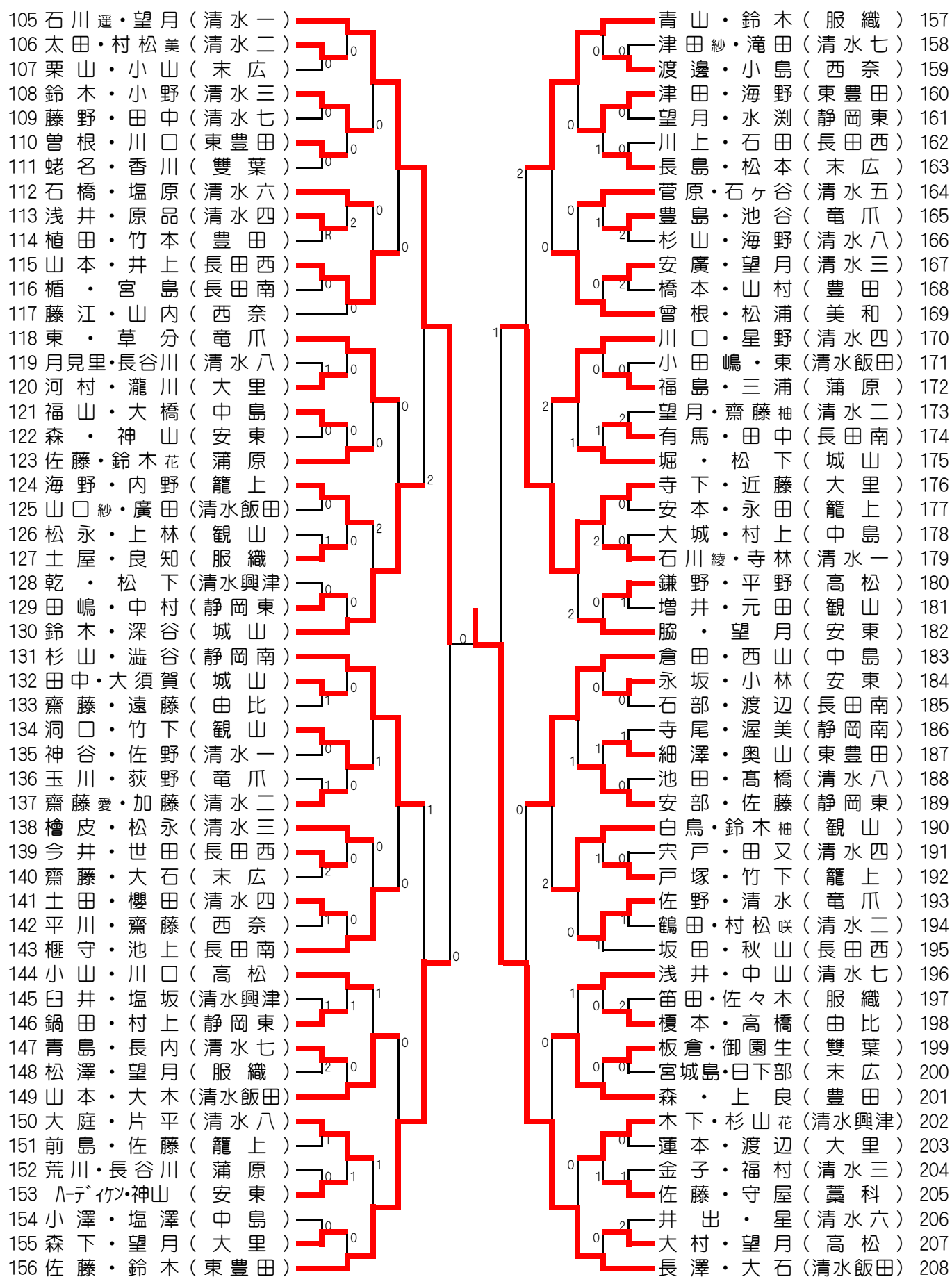

<順位決定戦>

●決勝戦

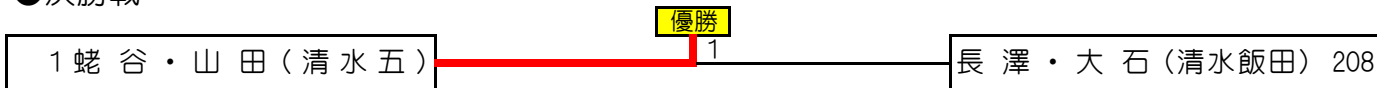

●3・4位決定戦

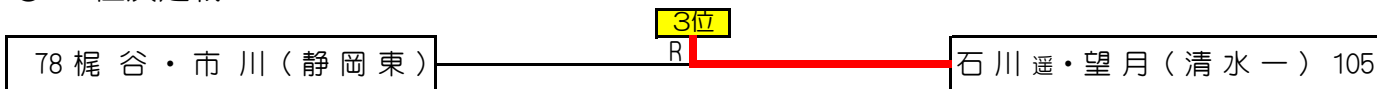

●5～8位決定戦

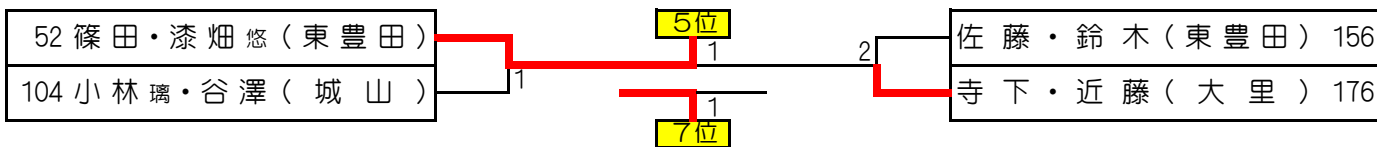

●9～16位は、上位ペアの順位に準じる

●17～19位決定戦

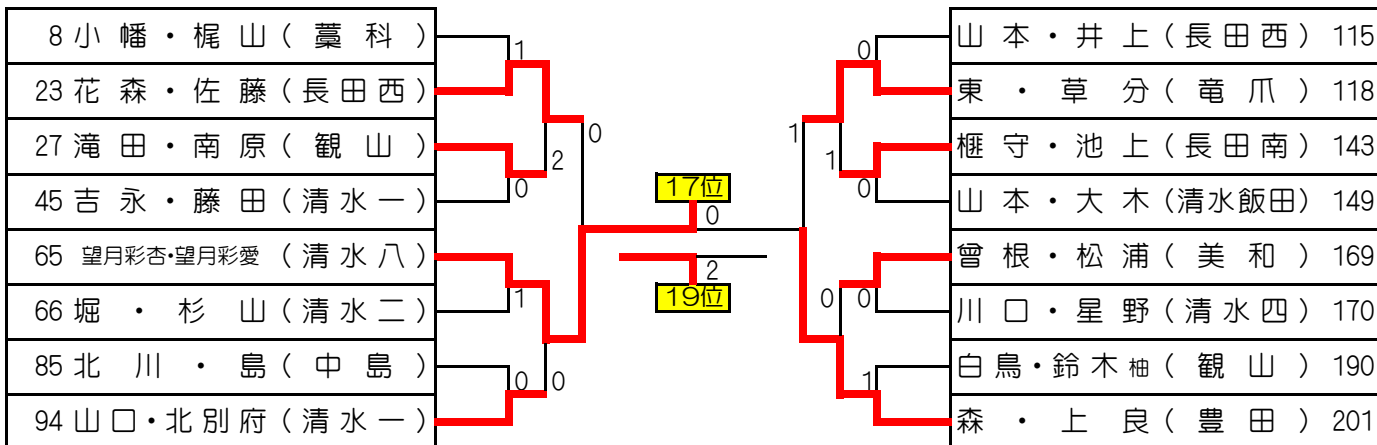

※ 19位まで県大会に進出

(最終順位)

1位	蛭谷・山田	(清水五)
2位	長澤・大石	(清水飯田)
3位	石川遥・望月	(清水一)
4位	梶谷・市川	(静岡東)
5位	篠田・漆畑悠	(東豊田)
6位	寺下・近藤	(大里)
7位	小林璃・谷澤	(城山)
8位	佐藤・鈴木	(東豊田)
9位	澄川・上野	(蒲原)
10位	倉田・西山	(中島)
11位	鈴木・深谷	(城山)
12位	水取・大石	(清水三)
13位	由比藤・杉山	(大里)
14位	青山・鈴木	(服織)
15位	尾崎・杉浦	(長田西)
16位	杉山・澁谷	(静岡南)
17位	望月彩杏・望月彩愛	(清水八)
18位	森・上良	(豊田)
19位	花森・佐藤	(長田西)